



产品名称：	侧包围
编号：	08F04-TZA-H000

为确保安装的安全（务必仔细阅读）

警告标志的说明

- 本书中使用以下标志来标明有可能造成操作人员或其他人受伤害的操作，以及有关安装的建议。

	危险	不遵从该指示，将导致死亡或者其他严重伤害
	警告	不遵从该指示，有可能导致死亡或者其他严重伤害
	注意	不遵从该指示，有可能导致受伤
	建议	防止导致故障、破损的建议
		禁止事项

关于图标

- 使用下列图标来标明安装的位置和操作人员的视线角度。



车身对应位置

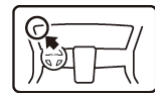

仪表盘对应位置

- 使用下列图标来标明操作中必须遵守的事项。



佩戴防护眼镜



带皮手套



双人作业



放置于纸皮箱或毛毯上



除去毛刺



涂抹修补漆后充分干燥



保管好零件(还给客户)



用力压紧粘贴面



使用规定扭力上紧螺丝



垂直安装面操作



使用脱脂洗洁剂清洗

一般的注意事项

- 请按照安装说明书的记载事项及服务手册中的相关事项和信息进行操作。特别要注意安全。
- 不要划伤、损坏车辆及相关零件。
- 特别要注意夹扣和爪扣的操作。
- 拆卸前应考虑如何装回原样，先确认安装时的状态后才开始拆卸零件。

关于本用品的注意事项

- 螺栓、螺丝等必须使用本说明书的指定零件。否则，随意使用类似的零件有可能导致故障发生。
- 安装以及粘贴操作请不要在太阳直射的地方，多尘的地方进行。
- 粘贴时必须保证粘贴面的温度在 15~40℃。
- 特别是低温时会导致双面胶带粘性降低，此时必须先加热粘贴面。
- 粘贴时用力压紧，但是要避免损坏用品以及车辆零件。
- 请不要拔出双面胶重新再贴。否则会造成破损，或者双面胶和贴膜不能充分粘紧。
- 安装后 24 小时之内请不要让安装位置沾水。

组成配件



必要工具/用具

- 定准器
- 电钻
- 钻头
- 包封胶布
- 防护眼罩
- 抹布

安装方法和顺序

脱脂洗洁剂的清洗方法

- 把脱脂洗洁剂涂抹在抹布上，把安装面上的油脂、垃圾、污垢全部擦拭干净。

建议
<ul style="list-style-type: none"> • 请不要把脱脂洗洁剂直接涂抹在安装面。 • 请充分干燥后才进行粘贴操作。

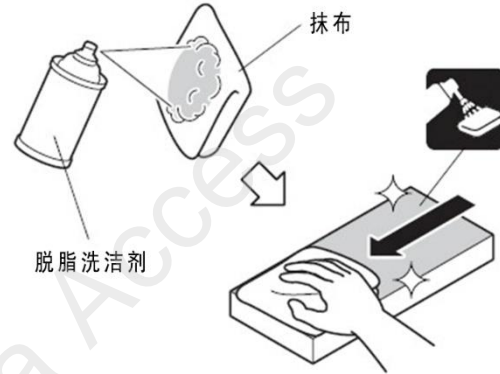

车辆侧包围

配备车型	顺序 1
未配备车型	转顺序 4

【原车配备侧包围车型】

1. 拆出左侧侧包围上的夹扣。

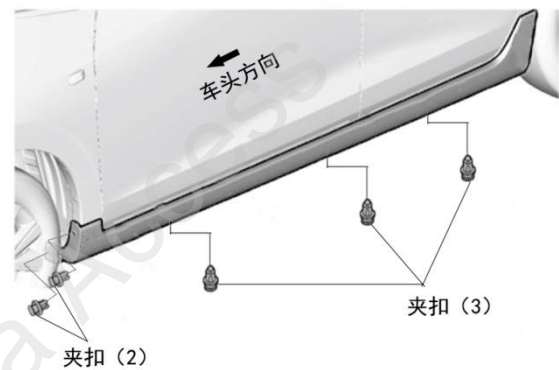

2. 打开前后车门, 拆出左侧包围。

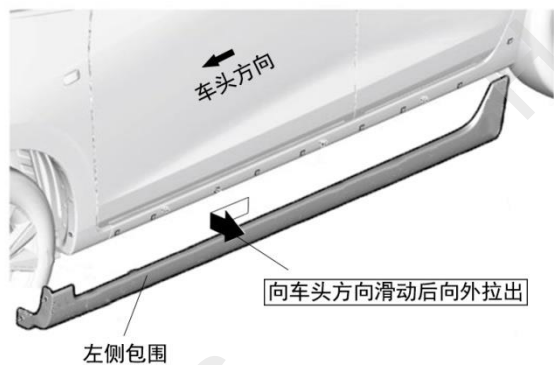

3. 拆出夹扣。

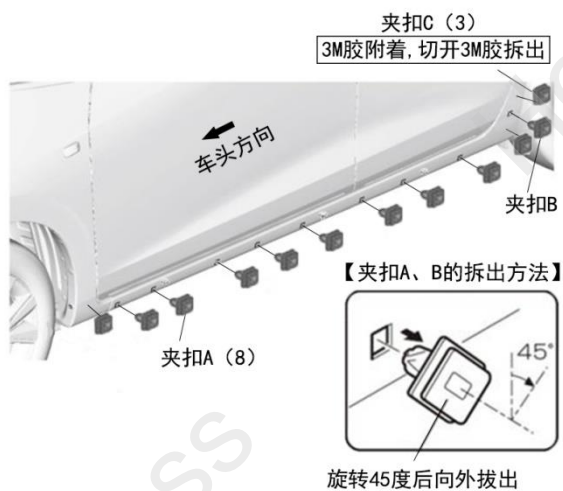

转顺序9

【原车未配备侧包围车型】

4. 拆出夹扣。

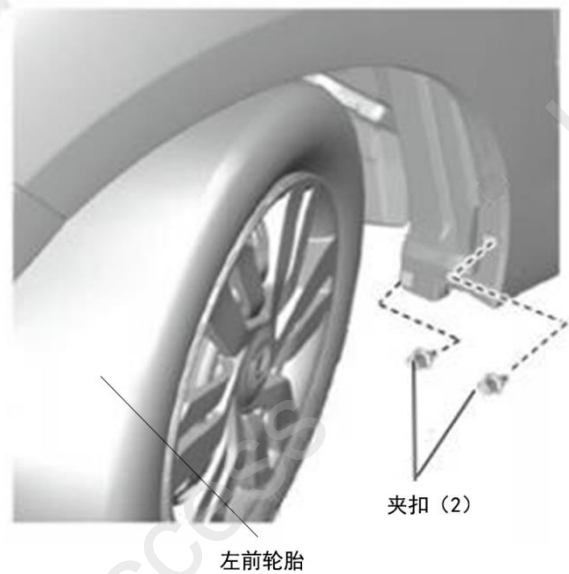

5. 打开前后车门, 使用定位纸板C辅助定位纸板A在车身左侧做记号。

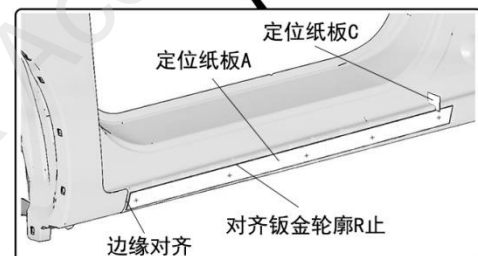
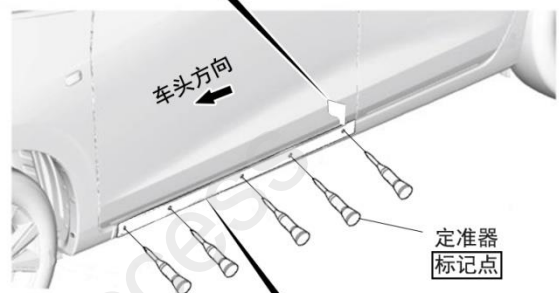
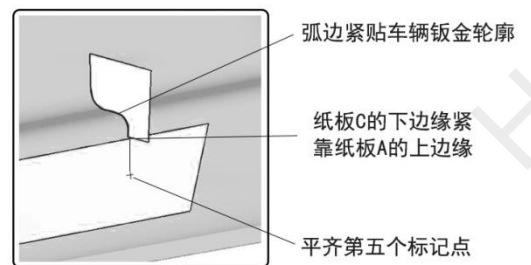

6. 使用定位纸板 C 辅助定位纸板 B 在车身左侧做记号。



7. 取下定位纸板保管好，右侧再使用。

8. 根据记号在车辆钣金上打孔。

注意

- 在车辆钣金上打好孔后，马上涂抹防锈油进行防锈处理。



9. 撕掉侧包围夹扣上的离型纸, 在车辆钣金上的粘贴面进行脱脂清洁。

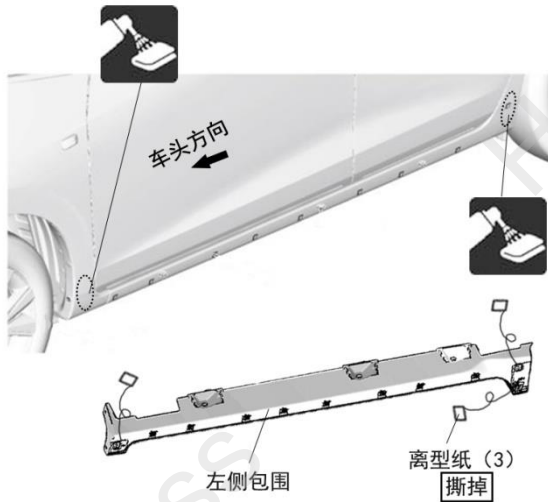

10. 安装左侧包围。



• 车辆侧包围

未配备车型

顺序 11

配备车型

转顺序 12

【原车未配备侧包围车型】

11. 根据侧包围的孔在车底做记号并打孔。

⚠ 注意

- 在车辆钣金上打好孔后, 马上涂抹防锈油进行防锈处理。



【车底视图】

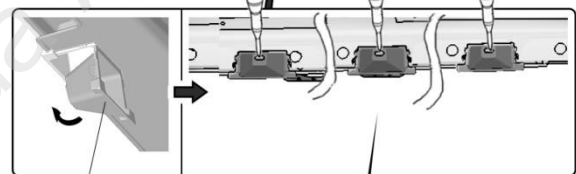

侧包围底部固定孔
沿箭头方向转动贴合车
辆底盘后再做记号

车底钣金 电钻

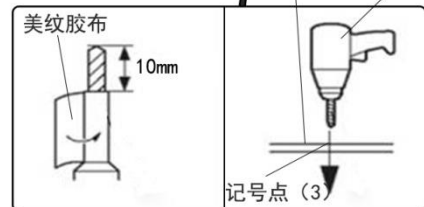

钻头: 3mm→6mm→10mm



12. 固定左侧包围的夹扣。

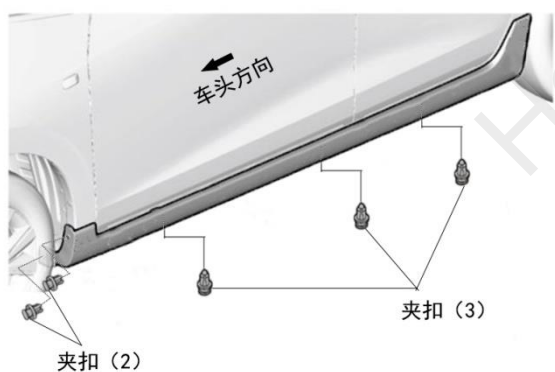

安装确认

13. 确认安装没有异常。

